

PULITECNO

**CATALOGO PARTI DI RICAMBIO
SPARE PARTS CATALOGUE
CATALOGUE DES PIECES DETACHEES
CATALOGO DE RECAMBIOS**

**MAXI
2**

INTRODUZIONE

La presente pubblicazione contiene le illustrazioni dei particolari che compongono la macchina, nonché i numeri di codice dei particolari di ricambio.

INDIVIDUAZIONE DELLE PARTI

La presente pubblicazione è suddivisa in gruppi che riguardano la composizione della macchina (es: telaio, fissaggi, impianti, caldaia ecc.). Osservare la figura, individuare il n° di riferimento del pezzo ed il corrispondente n° di codice (Cod.) occorrente per l'ordinazione del particolare.

Segni particolari come potrebbero essere \triangle \blacktriangle \blacksquare \square \circ ecc., indicano l'appartenenza ad un kit di ricambio o che il particolare va bene solo per uno specifico modello.

NORME PER LE ORDINAZIONI

Le ordinazioni delle parti di ricambio debbono essere corredate dalle seguenti indicazioni: **tipo di macchina, modello, n° di matricola, anno di costruzione, n° di pagina della tavola, n° di riferimento del particolare, n° di codice del particolare, quantità dei pezzi occorrenti per ciascun n° di codice.**

ATTENZIONE

Ferme restando le caratteristiche essenziali del tipo, la nostra azienda si riserva il diritto di apportare modifiche che ritenesse convenienti a scopo di miglioramento o per qualsiasi altra esigenza di carattere costruttivo o commerciale, anche senza aggiornare il presente catalogo.

WS 150.15 \blacktriangle
WS 150.21 \blacksquare
WS 200.15 \bullet

XW 150.15 \triangle
XW 150.21 \square
XW 200.15 \circ

INTRODUCTION

The publication, contains the illustrations of the items that compose the machine and the code numbers of the spare parts.

INDIVIDUALIZATION OF THE PARTS

The catalogue, is subdivided in groups concerning the parts that compose the machine (for example: frame, fixings, diagrams, boiler etc.). See the illustrations, find the reference number of the part and the code number (Cod.) necessary to order of the part. Conventional marks as \triangle \blacktriangle \blacksquare \square \circ etc., indicate that the part is a component of a repair kit or that the same, is a part of a particular type or model of the machine or part of a particular type of component.

REMARKS FOR THE ORDERING

The order of spare parts must include the following details: **machine type, model of the same, serial number, manufacturing year, page number, reference number, code number, quantity of the parts for each code number.**

WARNING

Where the main characteristics of the model remain unchanged, our company reserves the right to bring about all modifications which are considered convenient for improvement or for any other constructive or commercial requirement, without obligation to bring opportunely up-to date the present spare parts catalogue.

WS 150.15 \blacktriangle
WS 150.21 \blacksquare
WS 200.15 \bullet

XW 150.15 \triangle
XW 150.21 \square
XW 200.15 \circ

INTRODUCTION

Cette catalogue contient les illustrations des particuliers qui composent la machine et les numéros de code des pièces de rechange.

INDIVIDUALISATION DES PIÈCES

Le catalogue est subdivisé en groupes des pièces qui composent la machine (comme pour exemple: chassis, fixations, systemes, chaudiere etc.). Voir la table illustrée, individuer le numéro de référence de la pièce et le correspondant numéro de codification (Cod.) pour la commande. Les signes conventionnels comme les suivantes, \triangle \blacktriangle \blacksquare \square \circ etc., indiquent l'appartenance a un kit de réparation ou a une particulier type ou modele de machine ou de composent de la même.

REGLES POUR LA COMMANDE

Les commandes des pièces doivent nous parvenir complètes des indications suivantes: **type de la machine, modele, numéro de serie, année de construction, numéro de la page, numéro de reference de la piece, numéro de codification (Cod.) de la piece, quantité des pieces pour chaque numéro de codification.**

ATTENTION

Sans modifications des caracteristiques essentielles du type, notre maison, se reserve le droit d'apporter les modifications retenues convenables dans le but d'améliorer ou pour n'importe quelle autre exigence de caractère constructif ou commercial, même sans mettre à jour le présent catalogue.

WS 150.15	\blacktriangle	XW 150.15	\triangle
WS 150.21	\blacksquare	XW 150.21	\square
WS 200.15	\bullet	XW 200.15	\circ

INTRODUCCION

Este catálogo, contiene las ilustraciones des piezas de la máquina y los números de codigo de las piezas de repuesto.

AVERIGUACION DE LOS DESPIECES

El catálogo, está subdividido en grupos que muestran los despieces que componen la máquina (como por ejemplo: chasis, fijación, circuitos, caldera, etc.). Ver la tabla ilustrada, individuar el número dereferencia de la pieza y el número de codigo (Cod.) de la misma, que sirve para preparar el pedido. Signos convencionales como pueden ser, \triangle \blacktriangle \blacksquare \square \circ etc., indican que el despieces es un componente de un kit de reparación o que el mismo esta pieza de repuesto solo para uno especifico modelo o tipo de máquina o de un particular componente.

NORMAS PARA EL PEDIDO DE LOS DESPIECES

Los pedidos nos deberan rellegar completos de las siguientes indicaciones: **tipo de la máquina, modelo de la misma, número de serie, año de construccion, número de la pagina del catálogo, número de referencia del despiece, numero de codigo del despiece, cantidad de piezas para cada uno de los números de codigo.**

ATENCION

Aun manteniendo las caracteristicas principales de la máquina, nuestra empresa, se reserva el derecho de aportar las modificaciones retenidas convenientes con el fin de mejorar o para cualquiera otra exigencia de carácter constructivo o comercial, sin actualizar el presente catálogo.

WS 150.15	\blacktriangle	XW 150.15	\triangle
WS 150.21	\blacksquare	XW 150.21	\square
WS 200.15	\bullet	XW 200.15	\circ

TAV. 1

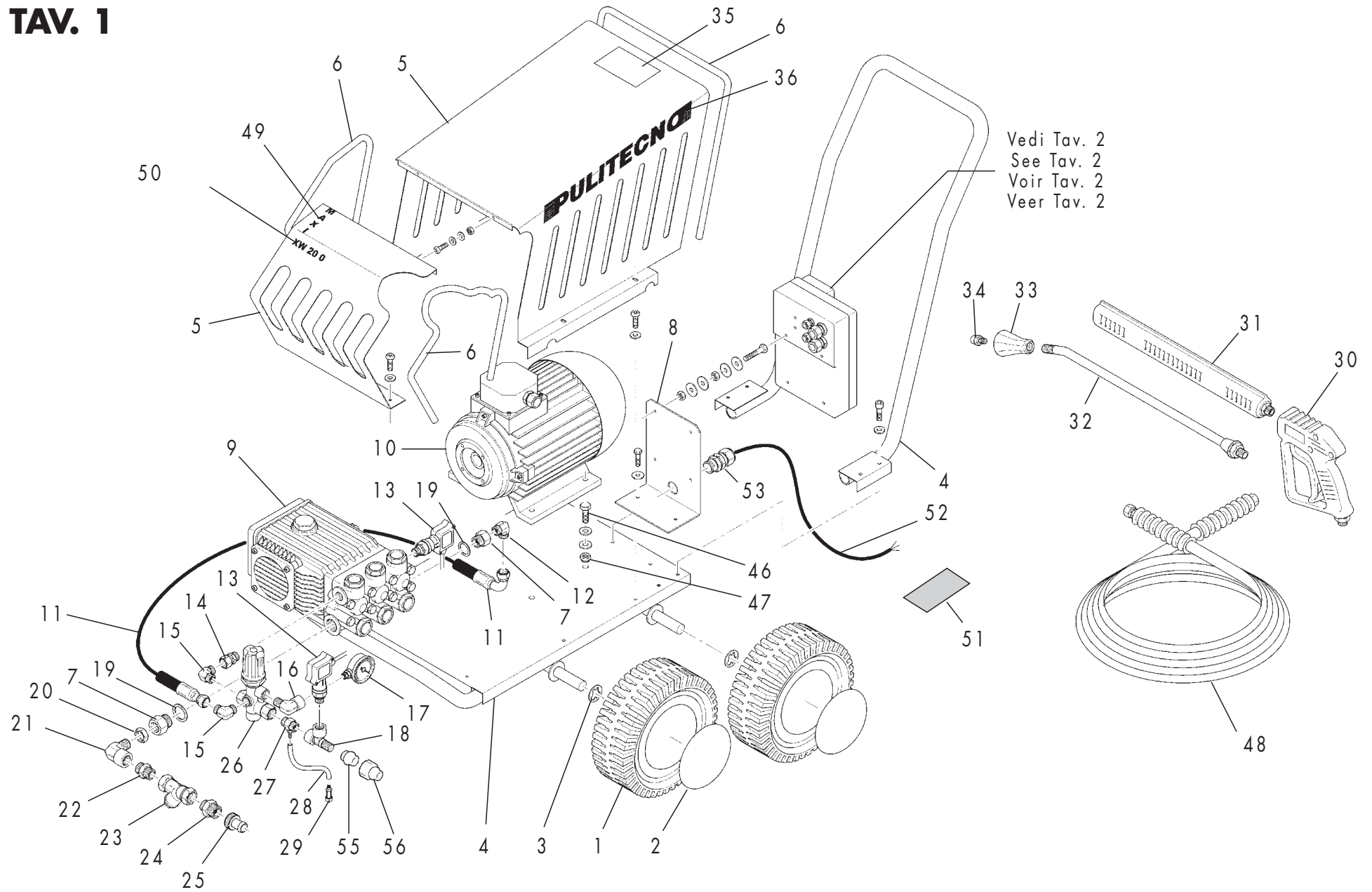

Vedi Tav. 2
See Tav. 2
Voir Tav. 2
Veer Tav. 2

TAV. 2

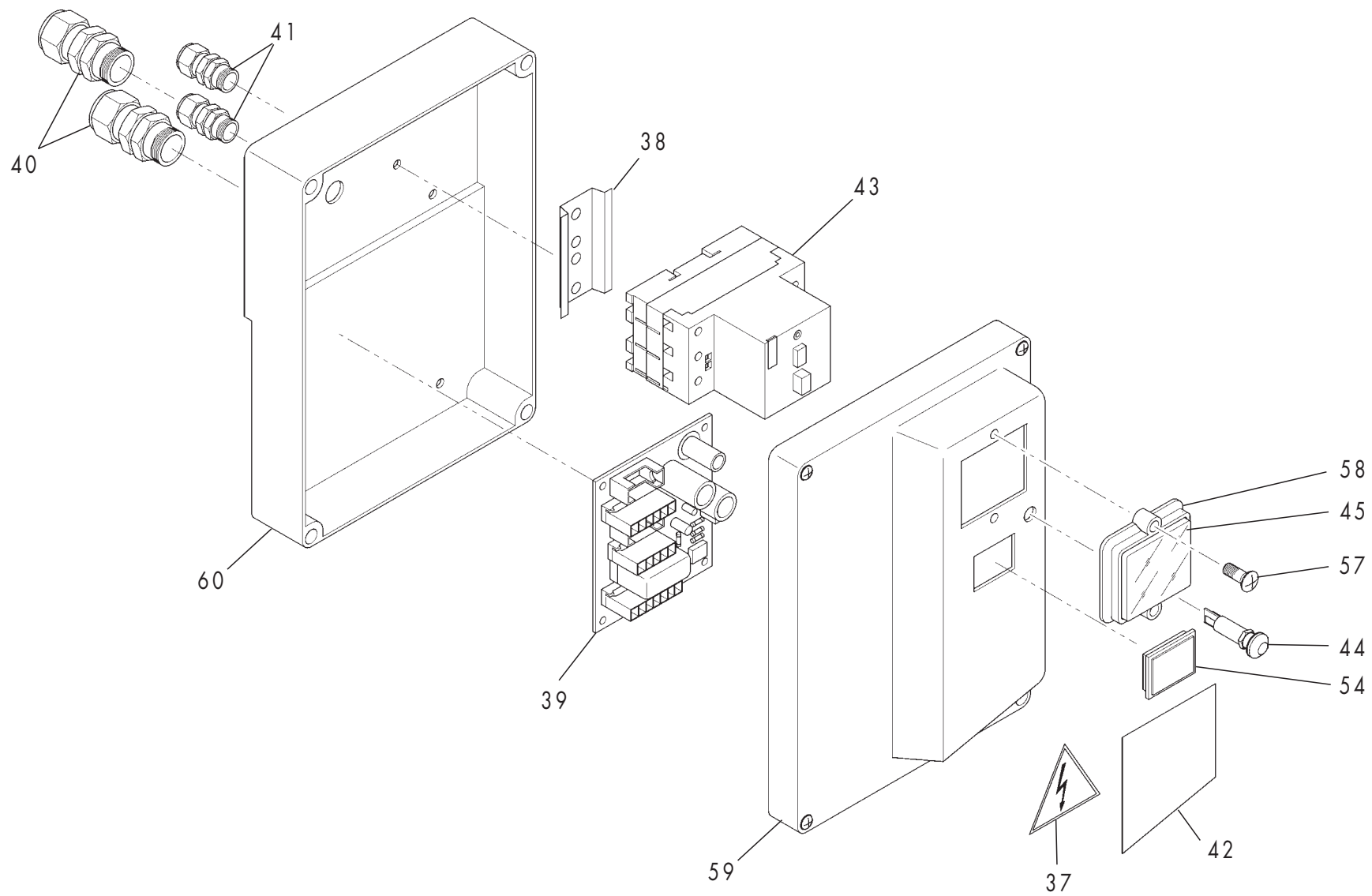

Pos.	Cod.	Q.Ty	Descrizione	Description	Description	Descripción	Note	€
1	4400115	4	Ruota gomma piena	Wheel	Roue	Rueda	Diam. 260	
2	4400116	4	Borchia per ruota	Wheel cap	Couvercle	Tapa rueda	Diam. 260	
3	1000008	4	Molla fermaruota	Wheel lock spring	Rondelle de blocage	Arandela de bloqueo	Diam. 20	
4	5451110	1	Telaio completo	Complete frame	Chassis complete	Chasis completo		
5	5451000	1	Scocca completa	Complete cover	Capot complete	Cubierta completa		
6	4000080	—	Profilo per scocche	Cover profile	Joint pour capot	Guarnición cubierta	lg. tot. mm. 2.500 (mm.14)	
7	1400405/Z	2	Riduzione	Reduction	Reduction	Reducción	3/4M - 1/2F Z241	
8	5451100	1	Supporto	Support	Support	Soporte		
9	6000220	1	Pompa acqua	Water pump	Pompe eau	Bomba agua	WS 151 ▲	
9	6000235	1	Pompa acqua	Water pump	Pompe eau	Bomba acqua	WS 152 ■	
9	6000230	1	Pompa acqua	Water pump	Pompe eau	Bomba acqua	WS 201 ●	
9	6000848	1	Pompa acqua	Water pump	Pompe eau	Bomba acqua	XW 15.20 ○	
9	6000849	1	Pompa acqua	Water pump	Pompe eau	Bomba acqua	XW 15.15 △	
9	6000855	1	Pompa acqua	Water pump	Pompe eau	Bomba acqua	XW 15.21 □	
10	6000360	1	Motore	Motor	Moteur	Motor	HP 5,5 ▲ △	
10	6000365	1	Motore	Motor	Moteur	Motor	HP 7,5 ■ ● □ ○	
11	6100170	1	Tubo AP uscita	H.P. Hose	Tuyau H.P.	Tubo A.P.	085	
12	1000256	1	Curva ottone	Elbow coupling	Raccord a coude	Empalme a codo	1/2M - 3/8M	
13	6100140	2	Pressostato	Pressure switch	Pressostath	Presostato	300 bar M1/4	
14	1000223	1	Nipplo con girello	Nipple with swivel	Nipple tournant	Niplo girador	3/8M/F	
15	1000260	2	Curva ottone	Elbow coupling	Raccord a coude	Empalme a codo	3/8MM	
16	1000265	1	Curva ottone	Elbow coupling	Raccord a coude	Empalme a codo	3/8M - 1/4F	
17	1000338	1	Manometro	Pressure gauge	Manomètre	Manómetro	Diam 50 (PK)	
18	1000895	1	Raccordo a T	T coupling	Raccord en T	Empalme de T	3/8M - 1/4F - 3/8F	
19	1000622	2	Rondella allum.	Washer	Rondelle	Arandela	3/4 27x32x1,5	
20	1000791	1	Controdado ott.	Nut	Ecrou	Tuerca	1/2	
21	1000246	1	Curva ottone	Elbow coupling	Raccord a coude	Empalme a codo	1/2MF	
22	1000430	1	Nipplo zincato	Niple	Nipple	Niplo	1/2	
23	1000250	1	Filtro acqua a Y	Y water filter	Filtre eau en Y	Filtro agua a Y	1/2	
24	1000830	1	Nipplo ridotto	Nipple	Nipple	Niplo	3/4M - 1/2M	

Pos.	Cod.	Q.Ty	Descrizione	Description	Description	Descripción	Note	€
25	1000239	1	Portagomma girello	Suction fitting	Raccord aspiration	Empalme aspiración	3/4 GF17	
26	6000103	1	Valvola di regolazione	Pressure reg. valve	Soupape de reglage	Valvula de regulación	MV 565	▲ ■ ●
26	6000104	1	Valvola di regolazione	Pressure reg. valve	Soupape de reglage	Valvula de regulación	VB7	△
26	6000119	1	Valvola di regolazione	Pressure reg. valve	Soupape de reglage	Valvula de regulación	MG 4000	△ □ ○
27	6000068	1	Eiettore fisso "Kim jet"	Kim-jet	Kim-jet	Kim-jet	MV 200 - 2,1	
28	4000134	1	Tubo cristallo	Detergent hose	Tuyau detergent	Tubo detergente	mm. 1.000	
29	A1341030	1	Filtro aspir. detergente	Detergent filter	Filtre detergent	Filtro detergente	FD	
30	6000020	1	Idropistola	Spray gun	Pistolet	Pistola	MV 880	
31	6000057	1	Impugnatura	Handle	Poignée	Empuñadura	MT2+AR M22	
32	6000056	1	Terminale lancia	Lance end	Terminal lance	Terminal lanza	mm. 700	
33	6000050	1	Testina regolabile	Adjusting head	Tête réglable	Cabeza regulable	TPR50 - 1/4	
34	1000300	1	Ugello acqua	Water nozzle	Buse a eau	Boquilla de agua		
35	4280043	1	Adesivo istruz.	Adhesive	Adhesif	Adhesivo	PVC 3 col.	
36	4280005	2	Adesivo	Adhesive	Adhesif	Adhesivo	Pulitecno mm. 400	
37	4280028	1	Adesivo (sotto tensione)	Adhesive	Adhesif	Adhesivo	Triang. YK	
38	5400065	1	Omega per telerutt.	Bracket	Etrier	Estribo	Zincata	
39	2000161	1	Scheda TSI	TSI PCB	Fiche électrique TSI	Tarjeta TSI	A freddo	
40	2000086	2	Pressacavo	Cable gland	Collier câble	Prensacable	PG13,5	
41	2000073	2	Pressacavo	Cable gland	Collier câble	Prensacable	PG7	
42	4110061	1	Adesivo	Adhesive	Adhesif	Adhesivo	1/2 ad. strike CE+simb.	
43	A1381610	1	Interrutt. magnetoterm.	Interrupteur	Interrupteur	Interruptór	Magnetotermico MS25 - 10/16	
44	2000240	1	Lampada spia	Warning light	Lampe témoin	Chivato	24/230	
45	A1381980	1	Membrana di protez.	Protection	Protection	Protección		
46	1000550	4	Vite TE	Screw	Vis	Tornillo	M10x30 zinc.	
47	1000710	4	Dado	Nut	Ecrou	Tuerca	M10 zinc.	
48	6180035/1	1	Tubo A.P.	H.P. hose	Tuyau H.P.	Tubo A.P.	5/16 - 250 bar - MT.10 A3/8	
49	4400057	1	Adesiva MAXI	Adhesive	Adhesif	Adhesivo	Prespaz.	
50	4280016	1	Adesiva	Adhesive	Adhesif	Adhesivo	Prespaz. numeri	
51	5000015	1	Adesiva dati tecnici	Adhesive	Adhesif	Adhesivo	Argento indeleb.	
52	2000340	1	Cavo antifiamma	Electric cable	Câble électrique	Cable eléctrico	mm. 6.000 (4x2,5)	

Pos.	Cod.	Q.Ty	Descrizione	Description	Description	Descripción	Note	€
53	2000085	1	Pressacavo	Cable gland	Collier câble	Prensacable	PG 16	
54	2000104	1	Copriforo	Hole cap	Couvercle	Tapa	22x30	
55	1000281	1	Raccordo	Joint	Raccord	Empalme	MVG 06	
56	1000285	1	Attacco rapido	Quick coupling	Connexion rapide	Empalme rapido	MVG 8	
57	N.D.R.	2	Vite	Screw	Vis	Tornillo		
58	A1381940	1	Cornice	Frame	Cadre	Recuadro		
59	4100055/N	1	Coperchio quadro elett.	Electr. enclosure cover	Couvercle cadre electr.	Tapa cuadro electrico		
60	4100060	1	Scatola quadro elett.	Electr. enclosure base	Base cadre electr.	Soporte cuadro electr.		



35

PULITECNO

36

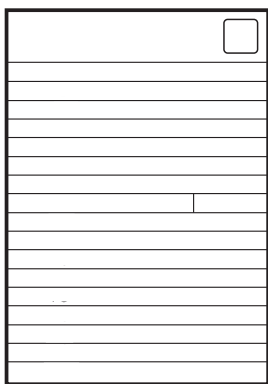

51

Dati Tecnici
Technical Datas
Donnees Techniques
Datos Técnicos

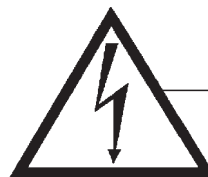

37

MAXI

49

20.15

50

La nostra Azienda, si riserva il diritto di apportare, in qualsiasi momento, eventuali modifiche per motivi di carattere tecnico o commerciale pertanto, le informazioni, le descrizioni e le illustrazioni contenute in questa pubblicazione sono aggiornate fino al momento dell'approvazione per la stampa.

ATTENZIONE

Le rappresentazioni grafiche delle parti nelle illustrazioni contenute nel presente testo, potrebbero essere diverse dai particolari effettivamente montati sulla macchina, solo il numero di codice (Cod.) rilevabile sul presente catalogo parti di ricambio, determina la validità del pezzo.

Our Company, reserves the right to introduce at any time, eventual changes for technical or commercial reasons, therefore informations, descriptions and illustrations contained in this publication, are updated until their approval for the printing.

WARNING

The graphic illustration of the parts can be different from the detail mounted on the machine, only the code number (Cod.) on this spare parts catalogue, determinates the spare parts validity.

Notre Societé, se réserve le droit d'introduire à n'importe quel moment, toute variations pour raison de caractère technique ou commerciale donc, les informations, les descriptions et les illustrations contenues dans ce manuel, sont mises à jour jusqu'au moment de l'approbation pour l'impression.

ATTENTION

La représentation graphique de les pièces peut être différente du particulier montée sur la machine, seul le numéro de code (Cod.) relevable sur cette catalogue des pieces detachées, determine la validité de la pièce.

Nuestra Empresa, se reserva el derecho de efectuar, en cualquier momento, modificaciones de carácter técnico o comercial, por lo tanto las informaciones, descripciones e ilustraciones contenidas en esta publicación, estan actualizadas hasta el momento de la aprobación para la impresión de la misma.

ATENCIÓN

La presentación grafica de los despieces en las ilustraciones, puede ser diferentes a los particulares montados en la máquina, solo el número de código del despieces (Cod.) que se puede relevar en este catalogo de recambios, determina la validad de la pieza.

Edizione a cura del costruttore. - Edited by the manufacturer - Edité par le constructeur. - Edición a cargo del constructor.

Data di edizione - Date of issue - Date de édition - Fecha de edición

27/07/2005

PULITECNO s.r.l. - Via Mentovati, 8 - 29100 Piacenza - Italy
Tel. 0523.577.811 - Fax 0523.577.825 - [http: www.pulitecnosrl.it](http://www.pulitecnosrl.it)
Commerciale Italia e-mail: comm.ita@pulitecnosrl.it
Commerciale Estero e-mail: exportsales@pulitecnosrl.it